

Wtrysk bezpośredni (DI)

- 1) [F1] szaro-czarny
- 2) [G1] szary
- 3) [E1] szaro-biały
- 1) [H1] żółto-czarny
- 2) [J1] żółty
- 3) [D1] żółto-biały
- 1) [K1] fioletowo-czarny
- 2) [K2] fioletowy
- 3) [C1] fioletowo-biały
- 1) [K3] niebiesko-czarny
- 2) [K4] niebieski
- 3) [B1] niebiesko-biały

Przewody:
1 i 2 - 0,75 mm²
3 - 0,35 mm²

Wtrysk pośredni (MPI)

Od strony sterownika ECU

- 1) [A2] szaro-czarny
- 2) [A3] żółto-czarny
- 3) [A4] fioletowo-czarny
- 4) [A5] niebiesko-czarny

Od strony wtryskiwaczy benzynowych

- 1) [B2] szary
- 2) [B3] żółty
- 3) [B4] fioletowy
- 4) [B5] niebieski

All 0,5 mm²

ID 0240601XX



ID 0480602XX



- 1) [E3] niebieski
- 2) [E2] żółty
- 3) [B4] czarny
- 4) [L2] czerwony

0,35 mm²

Interfejs diagnostyczny

0,35 mm² [J3] biały POŁĄCZYĆ! [C4] biały 0,35 mm²

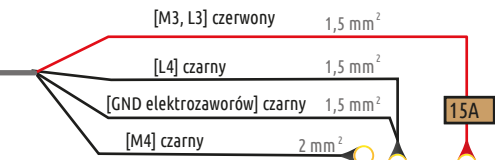
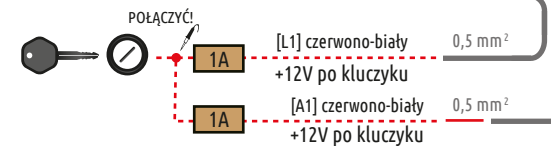

Złącze OBDII

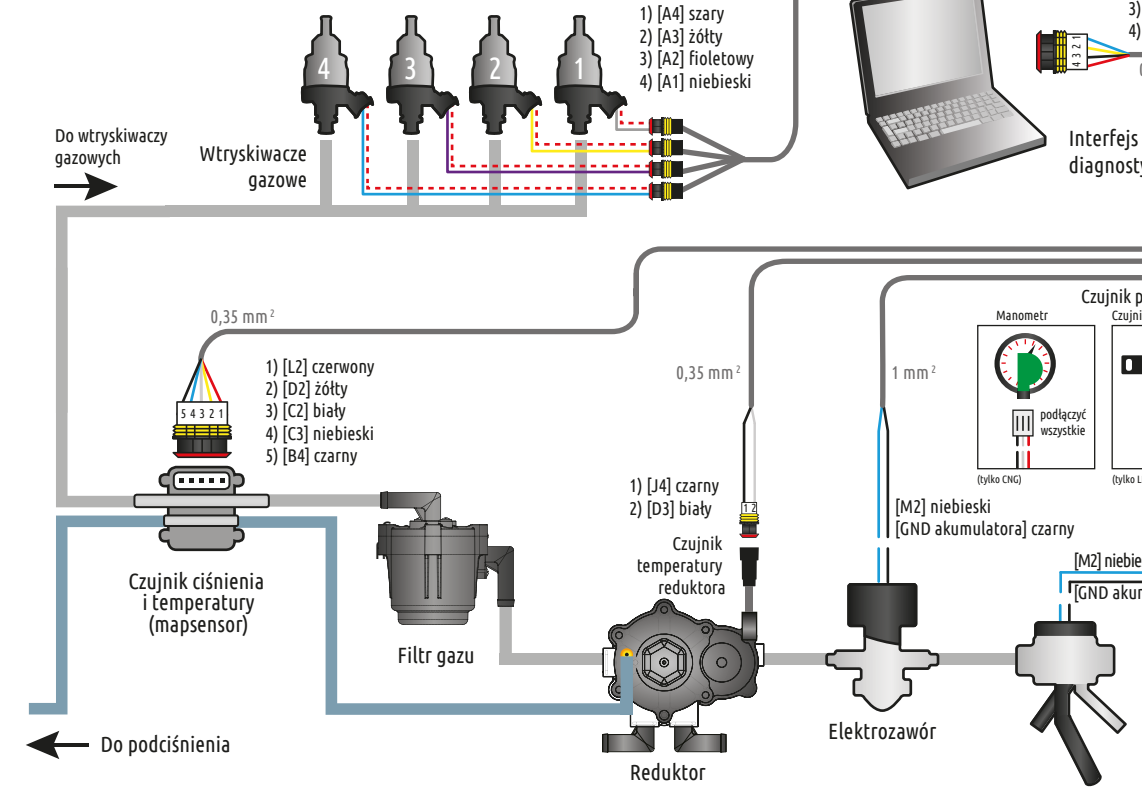
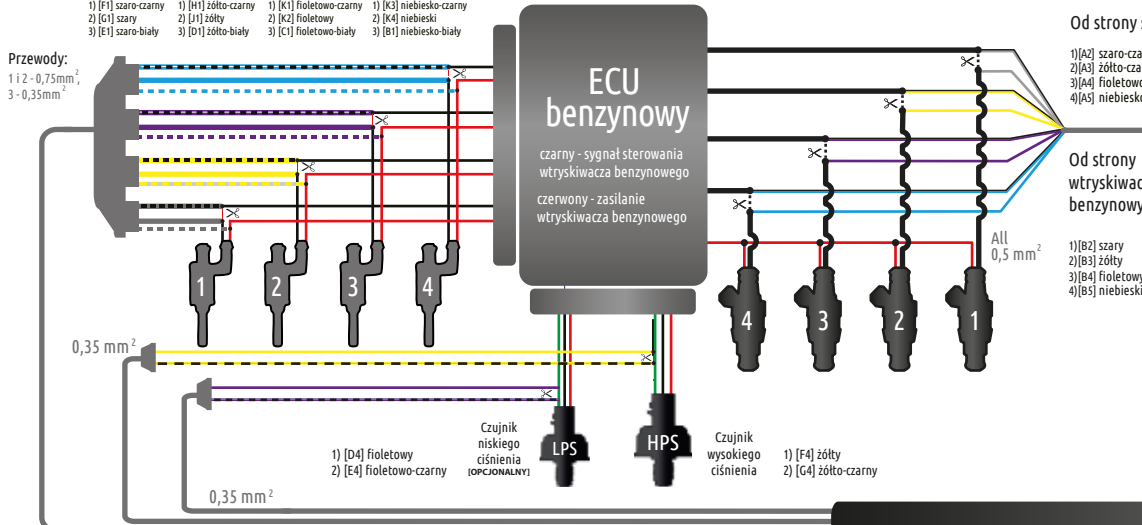
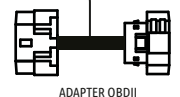
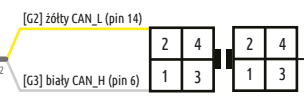

EG INJECTO 48.4 DUO

A1	WTRYSKIWACZ GAZOWY 4	A2	WTRYSKIWACZ GAZOWY 3	A3	WTRYSKIWACZ GAZOWY 2	A4	WTRYSKIWACZ GAZOWY 1
B1	WTRYSKIWACZ BENZYNOWY 4 ZASILANIE	B2	-	B3	-	B4	GND DO**
C1	WTRYSKIWACZ BENZYNOWY 3 ZASILANIE	C2	CIŚNIENIE ABSOLUTNE GAZU	C3	MAP (PODCIŚNIENIE)	C4	GND CZUJNIKA POZIOMU GAZU
D1	WTRYSKIWACZ BENZYNOWY 2 ZASILANIE	D2	TEMPERATURA GAZU	D3	TEMPERATURA REDUKTORA	D4	CZUJNIK NISKIEGO CIŚNIENIA (STRONA ECU)
E1	WTRYSKIWACZ BENZYNOWY 1 ZASILANIE	E2	INTERFEJS DIAGNOSTYCZNY RX	E3	INTERFEJS DIAGNOSTYCZNY TX	E4	CZUJNIK NISKIEGO CIŚNIENIA (STRONA CZUJNIKA)
F1	WTRYSKIWACZ BENZYNOWY 1 (STRONA WTR.)	F2	RPM	F3	CZUJNIK POZIOMU GAZU	F4	CZUJNIK WYSOKIEGO CIŚNIENIA (STRONA ECU)
G1	WTRYSKIWACZ BENZYNOWY 2 (STRONA ECU)	G2	OBD II CAN L-LINE	G3	OBD II CAN H-LINE	G4	CZUJNIK WYSOKIEGO CIŚNIENIA (STRONA CZUJNIKA)
H1	WTRYSKIWACZ BENZYNOWY 2 (STRONA ECU)	H2	PRZEŁĄCZNIK PRZYCIŚNIK	H3	PRZEŁĄCZNIK TX	H4	-
J1	WTRYSKIWACZ BENZYNOWY 2 (STRONA WTR.)	J2	+5V DO ZASILANIA PRZEŁĄCZNIKA	J3	PROGRAMOWALNY KANAŁ RX/TX	J4	GND DO***
K1	WTRYSKIWACZ BENZYNOWY 3 (STRONA ECU)	K2	WTRYSKIWACZ BENZYNOWY 3 (STRONA WTR.)	K3	WTRYSKIWACZ BENZYNOWY 4 (STRONA ECU)	K4	WTRYSKIWACZ BENZYNOWY 4 (STRONA WTR.)
L1	+12V PO KLUCZYKU	L2	+12V DO*	L3	+12V AKUMULATORA	L4	GND AKUMULATORA
M1	+12V WTRYSKIWACZY GAZOWYCH	M2	+12V DO ELEKTROZAWORÓW	M3	+12V AKUMULATORA	M4	GND AKUMULATORA

* (INTERFEJSU, MAPSENSORA, WSKAZANIE POZIOMU GAZU)
 ** (INTERFEJSU, MAPSENSORA)
 *** (CZUJNIKA TEMP. REDUKTORA I PRZEŁĄCZNIKA)

Sygnal Sterowania Wtryskiwacza Benzynowego

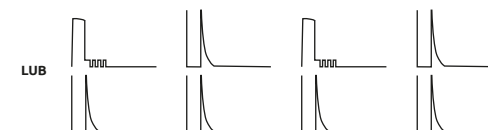

Sygnal Zasilania Wtryskiwacza Benzynowego B+



Emulator EG INJECTO 24.4 MPI

A1	+12V PO KLUCZYKU	B1	-	C1	-
A2	WTRYSKIWACZ BENZYNOWY 1 (STRONA ECU)	B2	WTRYSKIWACZ BENZYNOWY 1 (STRONA WTR.)	C2	-
A3	WTRYSKIWACZ BENZYNOWY 2 (STRONA ECU)	B3	WTRYSKIWACZ BENZYNOWY 2 (STRONA WTR.)	C3	-
A4	WTRYSKIWACZ BENZYNOWY 3 (STRONA ECU)	B4	WTRYSKIWACZ BENZYNOWY 3 (STRONA WTR.)	C4	PROGRAMOWALNY KANAŁ RX/TX
A5	WTRYSKIWACZ BENZYNOWY 4 (STRONA ECU)	B5	WTRYSKIWACZ BENZYNOWY 4 (STRONA WTR.)	C5	-
A6	-	B6	-	C6	-
A7	-	B7	-	C7	-
A8	-	B8	-	C8	GND AKUMULATORA